

Čapkova 22
678 01 Blansko
tel.: +420 516 416942, 419995
fax: +420 516 416963

ODPOROVÉ TEPLoměRY S HLAVICÍ

Provedení: PT50H (PTP50H) PT50 (PTP50) PT50J (PTP50J)



- určeno pro kontaktní měření teploty
- pro montáž do potrubí nebo do stěny nádoby
- provedení se svorkovnicí 2, 3, 4 vodičové zapojení
- provedení s dvou, tří, (čtyř) vodičovým programovatelným převodníkem

Odporové teploměry bez převodníku:

Stoněk s čidlem je vyroben z nerezové třídy 17248. V kovové hlavici s krytím IP65 je osazena přípojovací svorkovnice. Celkovou délku stonku **X** a ponor **Y**, stejně tak i montážní šroubení zadává zákazník. Teploměr bez převodníku může být osazen čidlem ve dvou, tří nebo čtyřvodičové zapojení viz. tabulka níže. Je možné osadit i dvojici čidel do jednoho stonku.

- PT50H** - Ø8mm, -25...+200°C (τ=cca 10sec) nebo -25...+400°C (τ=cca 25sec) holý bez šroubení
- PT50** - Ø8mm, -25...+200°C (τ=cca 10sec) nebo -25...+400°C (τ=cca 25sec) pevně navařeno šroubení
- PT50J** - Ø10,2mm, -25...+200°C (τ=cca 30sec) nebo -25...+400°C (τ=cca 50sec) s jímkou

Technické parametry:

Teplotní čidlo:	Pt100/"B" nebo "A" dle ČSN IEC 751, nebo dle požadavku zákazníka
Okolní teplota:	-25...+100°C
Přetlak kapaliny:	max. 15 Mpa
Elektrická pevnost:	500V, izolační odpor min. 20MΩ (obvod proti kov. plášti)
Připojení kabelů:	přes vývodku M20x1,5mm

Odporové teploměry s převodníkem :

Výstup převodníku je dán typem viz. tabulka kód pro objednání. Měřicí rozsah převodníku lze vyrobít libovolný, min. rozpětí je 10°C. Teploměr s převodníkem může být osazen čidlem ve dvou, tří nebo čtyřvodičové zapojení. Lze osadit dvojici čidel do jednoho stonku se dvěma převodníky.

- PTP50H** - Ø8mm, -25...+200°C (τ=cca 10sec) nebo -25...+400°C (τ=cca 25sec) holý bez šroubení
- PTP50** - Ø8mm, -25...+200°C (τ=cca 10sec) nebo -25...+400°C (τ=cca 25sec) pevně navařeno šroubení
- PTP50J** - Ø10,2mm, -25...+200°C (τ=cca 30sec) nebo -25...+400°C (τ=cca 50sec) s jímkou

Teploměr s převodníkem:

Měřicí rozsah:	libovolný v povoleném rozsahu, min. rozpětí 10°C
Přesnost:	±0,3% z rozsahu
Výstupní signál:	dle typu převodníku
Napájení:	dle typu převodníku
Okolní teplota:	-25...+80°C
Přetlak kapaliny:	max. 15 Mpa
Připojení kabelů:	přes vývodku M20x1,5mm

Parametry jednotlivých převodníků **PP200, PP300, PX300 a PPL100**, naleznete na našich www.stránkách.

Typové zkoušky:

Základní typová zkouška: dle ČSN EN 60770-1 ed.2
EMC: dle ČSN EN 61326-1
Bezpečnost: posouzena dle ČSN EN 61010-1

V objednávce je nutné uvést:

Provedení bez převodníku:

- typ teploměru PT50 nebo PT50H nebo PT50J
- celkovou délku stonku (X) a ponor (Y) s ohledem na tabulku níže
- montážní šroubení - M20x1,5, G1/2....aj.
- typ čidla, nebo jiné spec. požadavky (, dvojitě čidlo...)
- vnitřní zapojení čidla 2w nebo 3w nebo 4w

- předpokládanou max. měřenou teplotu
- počet kusů

Tabulka doporučeného odstupu hlavice od šroubení:

do 100°C..... min.
125°C..... 50mm
150°C..... 80mm
200°C..... 100mm
300°C..... 120mm
400°C..... 160mm

Provedení s převodníkem:

- typ teploměru PTP50 nebo PTP50H nebo PTP50J
- celkovou délku stonku (X) a ponor (Y) s ohledem na tabulku níže
- montážní šroubení - M20x1,5, G1/2....aj.
- typ čidla, nebo jiné spec. požadavky (, dvojitě čidlo...)
- vnitřní zapojení čidla 2w nebo 3w nebo 4w
- výstupní parametr převodníku (4-20mA, 0-10V, RS485)
- měřicí rozsah teploměru [°C]
- počet kusů

Tabulka doporučeného odstupu hlavice od šroubení:

do 80°C..... min.
100°C..... 50mm
125°C..... 80mm
150°C..... 100mm
200°C..... 120mm
300°C..... 140mm
400°C..... 180mm

Rozměrový náčrtek:

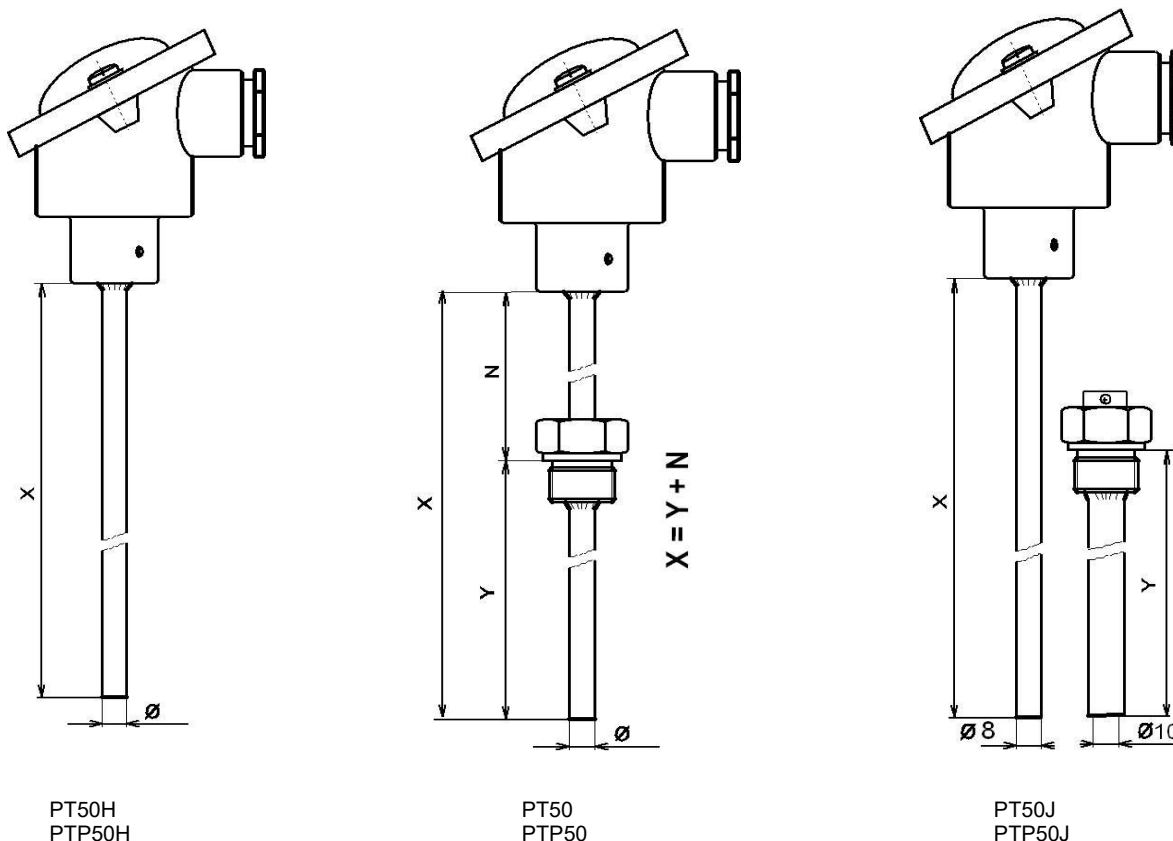

Připojení svorek:

Do svorek lze připojit vodiče s průřezem max. 2,5mm².
Připojení kabelů přes vývodku M20x1,5mm

pro PT50, PT50H, PT50J

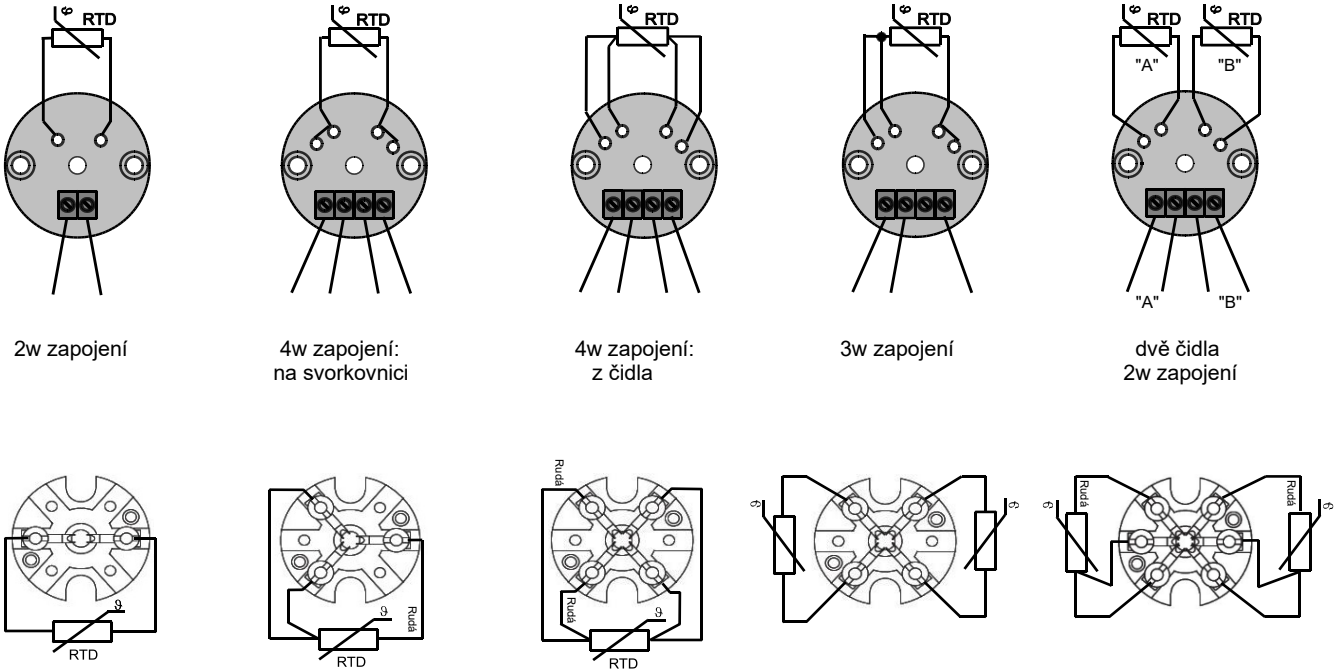

pro PTP50, PTP50H, PTP50J

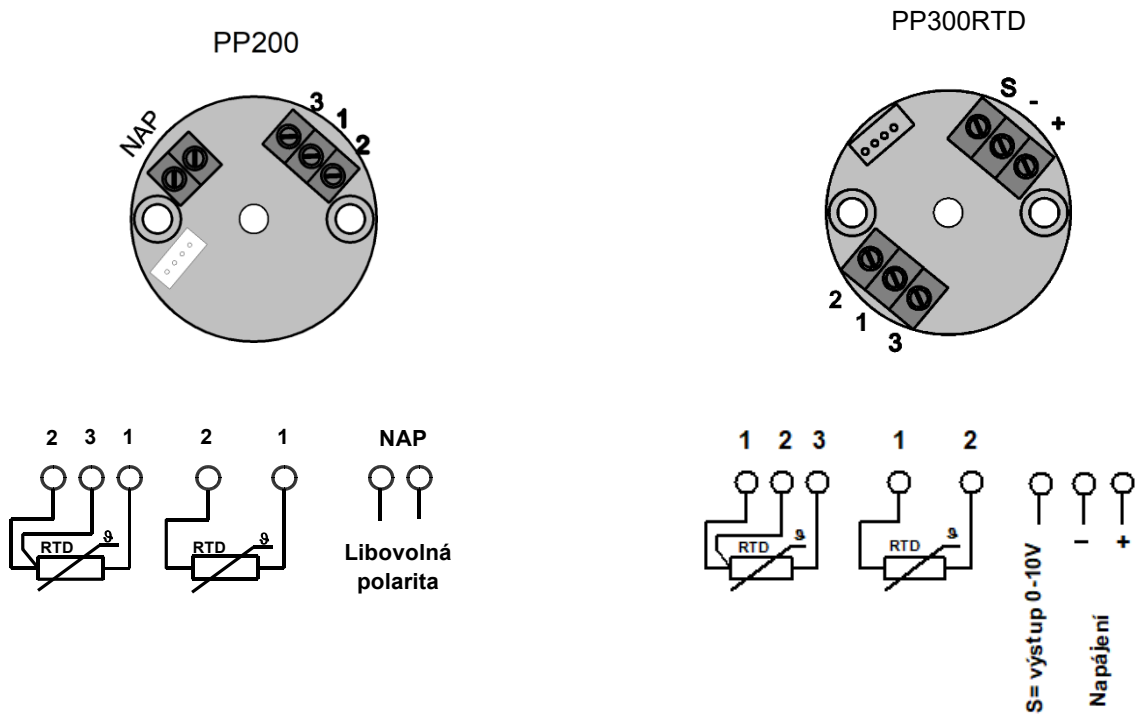

PX300

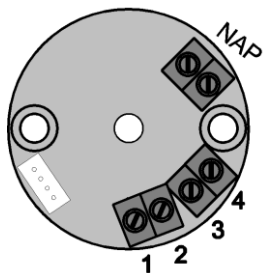

PPL100

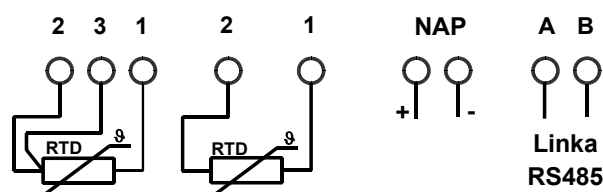
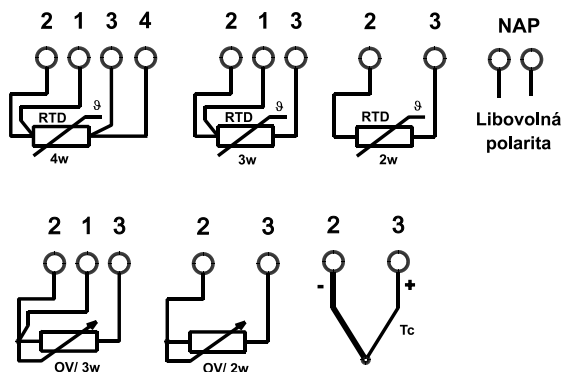
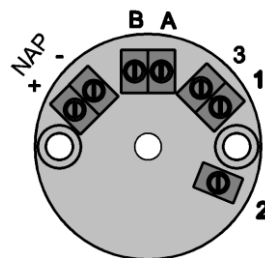

Příklady objednávek:

PT50	8x160/80mm G1/2 1x Pt100/B 2w max. 150°C	2ks
PT50H	8x110mm 2xPt100/A 3w max. 200°C	1ks
PTP50J	8x300/160mm M20x1,5 Ni1000/6180 2w 0...+300°C / ASCII	6ks
PTP50H	8x170mm 2xPt1000/B 2w 0...125°C / 4-20mA	3ks
PTP50	8x440/280mm 1xPt100/A 4w 0...+300°C / 0-10V	4ks

K teploměrům je možné objednat vystavení kalibračního protokolu.

K objednávce použijte kalkulačtor umístěný na našich stránkách: <https://www.rawet.cz/produkt/264?categoryId=34>



Likvidaci po ukončení životnosti provést odděleným sběrem.
Rawet s.r.o. je členem sdružení RETELA www.retela.cz

ver.4